

## 1. Verkorte handleiding ELLsys® 51KC-P

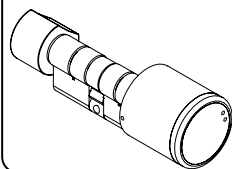

**51KC-P** ELLsys® private-knopcilinder met intelligentknop. Eenzijdige elektronische autorisatie. standaardlengte 30/30mm (Lengte vanaf 26/26 mogelijk). Eén elektronische knop en één mechanische knop, cilinderhuis en knop zijn messing vernikkelt, incl. montageschroef en batterijen.

## 2. Onderdelen (Standaard word de cilinder volledig geassembleerd geleverd)



De intelligente knop staat bij levering standaard in een neutrale stand en moet voor inbedrijfsstelling / montage geprogrammeerd worden – zie hiervoor de handleiding van uw service apparaat.

Alle beschreven handelingen gaan altijd uit van een geprogrammeerde knop.

Bij een Mifare transponder versie moet voor elke handeling eerst aan de knop gedraaid worden om deze uit de „slaap“toestand te wekken.

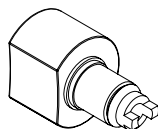

Mechanische Knop

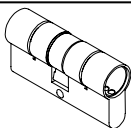

cilinderhuis



elektronische knop

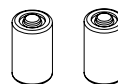



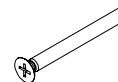







2 Batterijen



montageschroef

## 3. Verklaring optische/akoestische signalen

Functie	akoestisch sign.	optisch signaal		verklaring pictogrammen
Slaapstand				
Begin programmeer stand	--- O			Signaal akoestisch O = korte hoge toon --- = langere lage toon
Einde programmeer stand	O ---		Rood	
Leesstand (na wekken)			Rood	
Gebruiker niet geautoriseerd	---		Rood	
Gebruiker geautoriseerd	O		Groen	
Continue vrij (toggelmodus)	O		Groen	
Na Batterijwissel	---	 	Groen/Rood	
Koppelingsfout	--- --- --- --- --- O O			
Batterijmanagement fase 1	O O O O O	 5x	Rood	
Batterijmanagement fase 2		 5 Sek.	Groen	
	O O O O O	 5x	Rood	
Batterijmanagement fase 3				

## 4. Technische gegevens

<p><b>Afmetingen</b></p> <p>Afmeting van de cilinders volgens EN 18254  Intelligente knop : 40x41 mm  mechanische knop: Versie A: 29,5x20mm; Versie B: 35x20mm</p>	<p><b>Omgevingsfactoren</b></p> <p>Bedrijfstemperatuur: -20°C bis 65°C  voorraadtemperatuur: -40°C bis 85°C</p>
<p><b>Stroomvoorziening</b></p> <p>Batterijen: 2 Stuks, Type CR-2 3V Lithium  Batterijlevensduur: ca. 20.000-30.000 handelingen bij 20°C (afhankelijk van chiptype).Opgaven gelden per knop levensduur batterijen in rust: ca. 4 jaar  Nood opening bij lage stroom:  op elk gewenst moment via externe voeding mogelijk</p>	<p>toepassingsgebied:  Binnen en buiten (afhankelijk van de uitvoering).</p>

## 5. Demontage / Montage

### 5.1 Demontage

#### 5.1.1 Demontage intelligente knop met demontagekaart

- 1.) Houdt de demontage-kaart voor de Knop (A) (het is aan te raden voor het gebruik de knop te „wekken“ door er aan te draaien).
- 2.) De knop is nu in de demontage stand.
- 3.) Draai nu aan de knop zodat de noodstroom contactpunten op de 9 uur-positie staan.(B)
- 4.) Draai nu de knop heel voorzichtig heen en weer en trek deze licht naar u toe.(C+D)

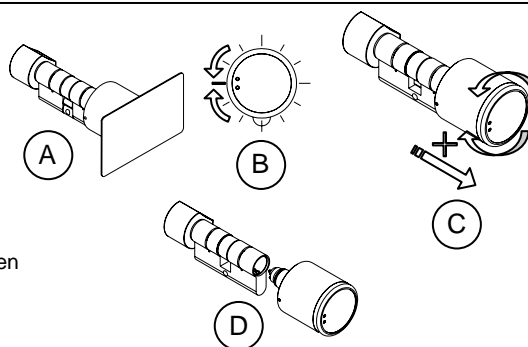

### 5.2 Montage

#### 5.2.1 Montage elektronische knop

- 1.) Volg de stappen 1 tot 2, zoals beschreven in 5.1.2 (wanneer de knop nog in de demontage stand staat is deze stap niet nodig).
- 2.) Duw nu de knop in het cilinderhuis terwijl u deze voorzichtig rechts om draait .(A+B)
- 3.) Om de cilinder uit de demontage stand te halen houdt u de demontage-kaart of een geautoriseerde sleutel voor de knop.(C)

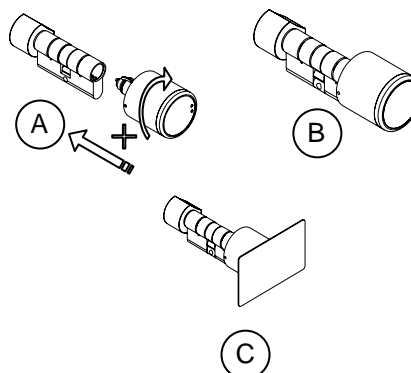

#### 5.2.1 Montage cilinderhuis

- 1.) Draai de montage schroef los en verwijder de bestaande cilinder.
- 2.) Monteer nu uw nieuwe ELLsys cilinder met de bijgeleverde montage schroef.
- 3.) **!let op!** Controleer voor montage van de knop of de cilinder vrij kan draaien .

## 6. Bediening

Bediening met geautoriseerde sleutels (vb. transponder-Kaart / -tag / -sleutelclip)

### 6.1 Éénmalige bediening

- Houdt uw geautoriseerde sleutel voor de elektronische knop.
- Een optisch/akoestisch signaal geeft aan dat de cilinder gekoppeld is.
- Door aan de elektronische knop te draaien kan het slot worden ontgrendeld. (ca. 5 seconden na het koppelen valt de cilinder terug in ruststand en zal de knop ontkoppeld zijn.

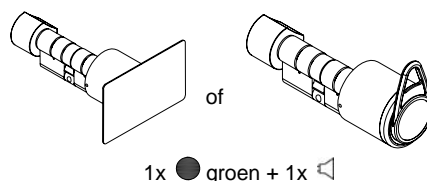

### 6.2 Continue geopend (toggle-functie)

**! let op!** Om deze functie te kunnen gebruiken dient u uw sleutel eerst een „toggle“ functie toe te kennen door deze bij het in programmeren langer voor de cilinder te houden.

#### 6.2.1 Continue geopend (toggle-functie) activeren/annuleren

- Houdt u geautoriseerde sleutel voor de elektronische knop.
- Houdt de kaart er net zolang voor totdat u twee optische/akoestische signalen krijgt, in een tijd van ca. 3 seconden welke aangeven, cilinder continue gekoppeld
- **!let op!** De cilinder is nu continue gekoppeld, dus voor iedereen toegankelijk
- Voor het opheffen van de continue vrijgave herhaald u de

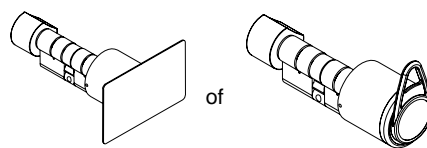

1x ● groen + 1x ▲ ... 3 Sec. ... 1x ● groen + 1x ▲

## 7. Batterijen

### 7.1 Batterijmanagement (Batterij „leeg“ signaal)

De ELLsys elektronische knop is uitgevoerd met een batterijmanagement, welke ervoor dient, de gebruiker bij verminderde batterijcapaciteit door optische en akoestische signalen erop te wijzen, dat de Batterijen snel gewisseld moeten worden. Dit proces word in 3 fasen weergegeven.

#### 7.1.1 De 3 fasen van het Batterijmanagement

##### Fase 1

Wanneer er een geautoriseerde sleutel voor de elektronische knop wordt gehouden, wordt er gewoon toegang verleent. Maar de gebruiker wordt met 5x rode signalen (LED) en tegelijk 5 korte akoestische signalen gewaarschuwd.

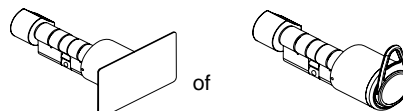

5x ● rood + 5x ▲

##### Fase 2

Wanneer er een geautoriseerde sleutel voor de elektronische knop wordt gehouden, wordt er pas na 5 seconden toegang verleent. Tijdens die 5 seconde knippert de groene led. Hierna wordt de gebruiker met 5x rode signalen (LED) en tegelijk 5 korte akoestische signalen gewaarschuwd.

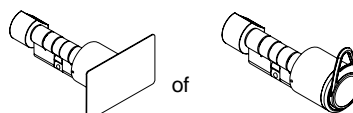

5 Sec. + ● groen ... 5x ● rood + 5x ▲

##### Fase 3

Wanneer er een geautoriseerde sleutel voor de elektronische knop wordt gehouden, wordt er geen toegang verleend. De batterijen moeten nu eerst vervangen worden. Dit is nu alleen nog maar mogelijk met behulp van een batterijwisselkaart.

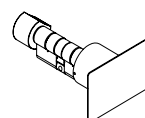

## 7.2 Laag-stroom adapter (59LPA)

Met behulp van de laag-stroom adapter kan de elektronische knop altijd extern van spanning worden voorzien, hierdoor kunnen ondanks lege batterijen alle functies van de cilinder gebruikt worden. Het is belangrijk dat u de adapter op de juiste manier op de contactpunten van de knop plaatst. (A). Wanneer deze juist is geplaatst hoort u een signaal (bij lege batterijen). Wanneer u geen signaal hoort draait u langzaam de adapter heen en weer totdat u wel een signaal hoort. (B).

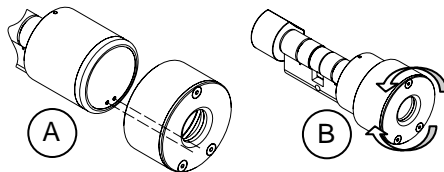

## 7.3 Batterijen wisselen

### 7.3.1 Batterijen wisselen met batterijwisselkaart

- 1.) Batterijwisselkaart voor de elektronische knop houden (het is aan te raden voor het gebruik de knop te „wekken“ door er aan te draaien). (A)
- 2.) De elektronische knop staat nu in de batterij wisselstand de blokkeerstiften zijn „ontgrendeld“.
- 3.) Met het speciale gereedschap kunt u nu de beschermkap van de knop verwijderen door twee pinnetjes voorzichtig in te drukken. (B)
- 4.) Vervissel de batterijen. (D)
- 5.) Herhaal stap 1 en 2.
- 6.) Druk de blokkeer stiften in en schuif de beschermkap over de knop. Let hierbij op dat de blokkeerstiften op een juiste manier in de uitsparing komen. (D)
- 7.) Om de batterijwisselstand te verlaten, de Batterijwisselkaart of een geautoriseerde sleutel voor de knop houden. (E)

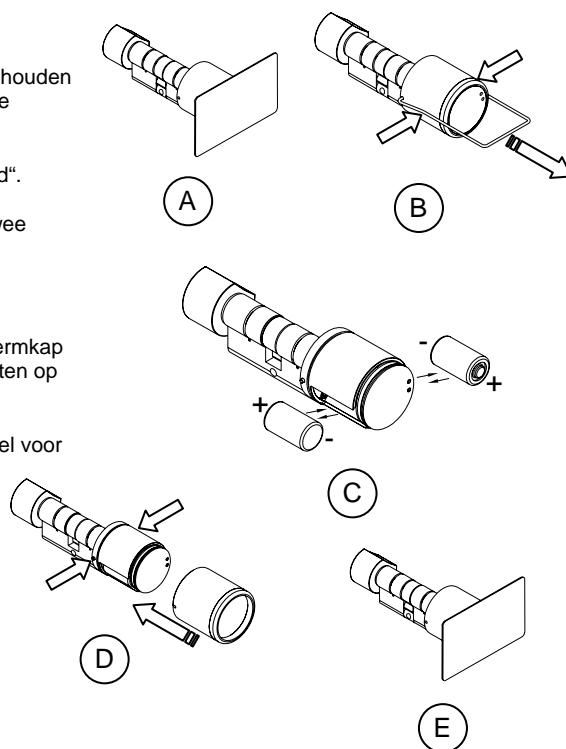

## 8. Programmeren

### 8.1 Sleutels programmeren

- 1.) Houdt de servicecard voor de elektronische knop. (A)
  - Een optisch/akoestisch signaal toont, dat de programmeerstand actief is (wanneer de cilinder niet direct reageert kunt u deze even „wekken door voor het aanbieden van de service card de knop rond te draaien).
- 2.) Houd nu de te programmeren gebruikers transponder voor de knop. (B)
  - Een optisch/akoestisch signaal toont, dat de transponder met succes is geprogrammeerd.
  - Wanneer de transponder ook de volgende 3 sec. voor de elektronische knop wordt gehouden, krijgt deze transponder rechten om de cilinder continue vrij te geven (toggelen).**
- 3.) De programmeerstand word na 15 seconden automatisch beëindigd, Dit kan ook direct door de servicecard nogmaals voor de knop te houden.(C)

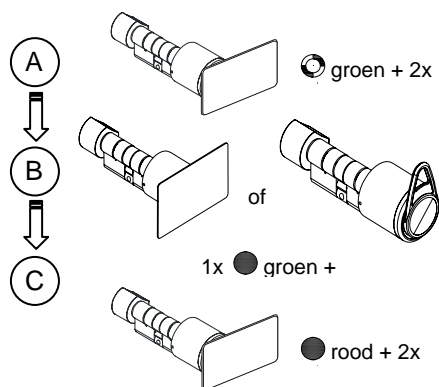

## 8.2 Sleutel verwijderen

### 8.2.1 Een geprogrammeerde transponder verwijderen

- 2.) Houdt de servicecard voor de elektronische knop. (A)  
- Een optisch/akoestisch signaal toont, dat de programmeerstand actief is (wanneer de cilinder niet direct reageert kunt u deze even „wekken door voor het aanbieden van de service card de knop rond te draaien).
- 4.) Houd nu de te verwijderen gebruikers transponder voor de knop. (B)  
- Deze is nu verwijderd
- 5.) De programmeerstand wordt na 15 seconden automatisch beëindigd. Dit kan ook direct door de servicecard nogmaals voor de knop te houden. (C)

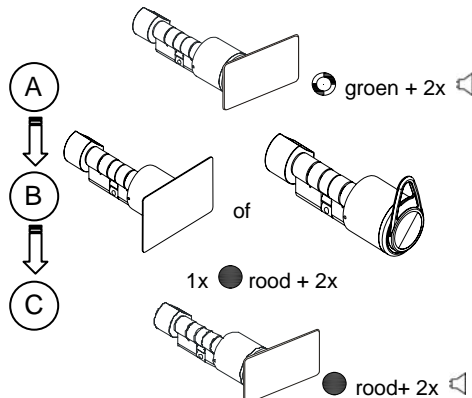

### 8.2.2 Alle transponders verwijderen

- 1.) Houdt de service card gedurende de 15 seconden programmeerstand voor de elektronische knop herhaal deze handeling binnen 60 seconden. Na deze tweede handeling zijn alle transponders verwijderd (inkl. batterijwissel- en demontagekaart), behalve de service card. (A+B)
- 2.) U kunt nu weer transponders programmeren volgens punt 8.1 .  
**Le top!! De eerste kaart die u ervoor houdt krijgt automatisch de rechten van een batterijwisselkaart. De tweede die van een demontagekaart. Elke hierop volgende transponder krijgt „normale“gebruikers rechten.**

