

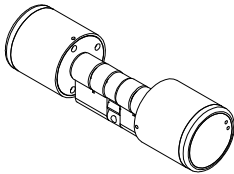

## 1. Verkorte handleiding ELLsys 51 DC



**51DC** ELLsys dubbele cilinder met 2 intelligente knoppen met dubbelzijdige elektronische autorisatie, standaardlengte 30/35mm (twee elektronische knoppen), cilinderhuis en knop zijn messing vernikkelt, incl. montageschroef en batterijen.



**!Let op!** Een totale cilinderlengte onder de 65mm kan momenteel niet besteld en geleverd worden.

## 2. Onderdelen (Standaard word de cilinder volledig geassembleerd geleverd)





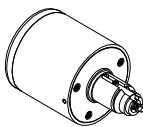
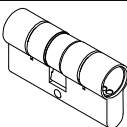

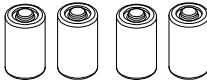
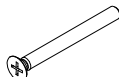





**De intelligente knop staat bij levering standaard in een neutrale stand en moet voor inbedrijfsstelling / montage geprogrammeerd worden – zie hiervoor de handleiding van uw service apparaat.**  
**Alle beschreven handelingen gaan altijd uit van een geprogrammeerde knop.**  
**Bij een Mifare transponder versie moet voor elke handeling eerst aan de knop gedraaid worden om deze uit de „slaap”toestand te wekken.**



elektronische knop      cilinderhuis      elektronische knop      4 Batterijen      montage schroef

## 3. Verklaring optische/akoestische signalen

Functie	akoestisch sign.	optisch signaal		verklaring pictogrammen
Slaapstand				
Begin programmeer stand	--- O			
Einde programmeer stand	O ---		rood	
Leesstand (na wekken)			rood	
Gebruiker niet geautoriseerd	---		rood	
Gebruiker geautoriseerd	O		groen	
Continue vrij (toggelmodus)	O		groen	
Na Batterijwissel	---	 	groen/rood	
Koppelingsfout	--- --- --- --- --- O O			
Batterijmanagement fase 1	O O O O O	 5x	rood	
Batterijmanagement fase 2		 5 Sek.	groen	
	O O O O O	 5x	rood	
Batterijmanagement fase 3				

## 4. Technische gegevens

<p><b>Afmetingen</b></p> <p>Afmeting van de cilinders volgens EN 18254          Intelligente knop: 40x41 mm</p> <p><b>Stroomvoorziening</b></p> <p>per elektronische knop:</p> <p>Batterijen: 2 Stuks, Type CR-2 3V Lithium          Batterijlevensduur: ca. 20.000-30.000 handelingen bij 20°C (afhankelijk van chiptype). Opgaven gelden per knop          levensduur batterijen in rust: ca. 4 jaar          Nood opening bij lage stroom:          op elk gewenst moment via externe voeding mogelijk</p>	<p><b>Omgevingsfactoren</b></p> <p>Bedrijfstemperatuur: -20°C bis 65°C          voorraadtemperatuur: -40°C bis 85°C</p> <p>toepassingsgebied:          Binnen en buiten (afhankelijk van de uitvoering).</p>
---	--

## 5. Demontage / Montage

### 5.1 Demontage

#### 5.1.1 Demontage elektronische knop met Serviceapparaat (51DC)

- 1.) Serviceapparaat inschakelen („ON“ ingedrukt houden tot het geluidssignaal klinkt), Menu „Serviceopening \ ELLSys Knopmodule \ Demontage“ kiezen.
- 2.) Servicesleutel voor de intelligente knop houden. (A) - Een optisches/akoestisch signaal toont aan, dat het apparaat in servicemodus staat. (het is aan te raden voor het gebruik de knop te „wekken“ door er aan te draaien).
- 3.) Serviceapparaat voor de knop houden en demontage bevestigen door op OK te drukken. (B)
- 4.) De knop is nu in de demontage modus.
- 5.) Draai nu aan de knop zodat de noodstroom contactpunten op de 9 uur-positie staan. (C)
- 6.) Draai nu de knop heel voorzichtig heen en weer en trek deze licht naar u toe. (D+E)

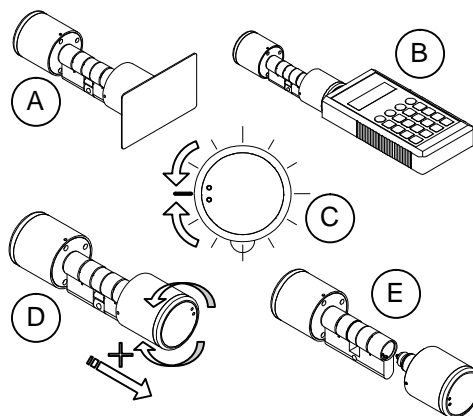

#### 5.1.2 Demontage intelligente knop met demontagekaart

- 1.) Houdt de demontage-kaart voor de Knop (A) (het is aan te raden voor het gebruik de knop te „wekken“ door er aan te draaien).
- 2.) De knop is nu in de demontage modus.
- 3.) Draai nu aan de knop zodat de noodstroom contactpunten op de 9 uur-positie staan. (B)
- 4.) Draai nu de knop heel voorzichtig heen en weer en trek deze licht naar u toe. (C+D)

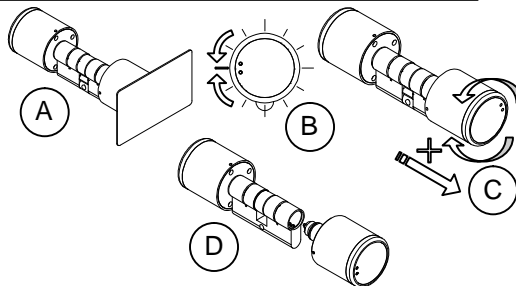

### 5.2 Montage

#### 5.2.1 Montage cilinderhuis

- 1.) Draai de montage schroef los en verwijder de bestaande cilinder.
- 2.) Monteer nu uw nieuwe ELLSys cilinder met de bijgeleverde montage schroef.
- 3.) **!let op!** Controleer voor montage van de knop of de cilinder vrij kan draaien .

#### 5.2.2 Montage elektronische knop met serviceapparaat (51DC)

- 1.) Volg de stappen 1 tot 4, zoals beschreven in 5.1.1 (wanneer de knop nog in de demontage modus staat is deze stap niet nodig).
- 2.) Duw nu de knop in het cilinderhuis terwijl u deze voorzichtig rechts om draait. (A+B)
- 3.) Volg nu stap 1 tot 3 van punt 5.1.1 om de cilinder uit de demontage modus te halen. (stap 1 kan vervallen, wanneer het serviceapparaat nog is ingeschakeld) of houdt een geautoriseerde sleutel voor de knop. (C)

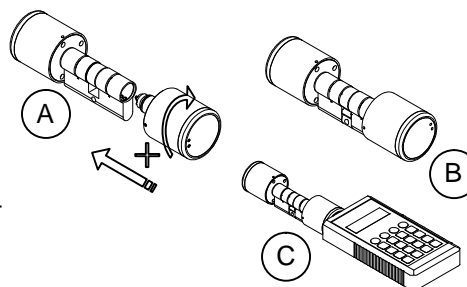

#### 5.2.3 Montage elektronische knop met demontagekaart

- 1.) Volg de stappen 1 tot 2, zoals beschreven in 5.1.2 (wanneer de knop nog in de demontage modus staat is deze stap niet nodig).
- 2.) Duw nu de knop in het cilinderhuis terwijl u deze voorzichtig rechts om draait. (A+B)
- 3.) Om de cilinder uit de demontage modus te halen houdt u de demontage-kaart of een geautoriseerde sleutel voor de knop. (C)

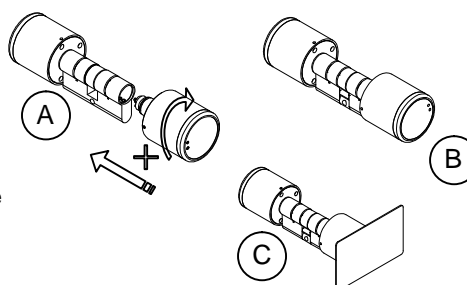

## 6. Bediening

Bediening met geautoriseerde sleutels (vb. transponder-Kaart / -tag / -sleutelclip)

### 6.1 Eenmalig openen

- Houdt uw geautoriseerde sleutel voor de elektronische knop.
- Een optisch/akoestisch signaal geeft aan dat de cilinder gekoppeld is.
- Door aan de elektronische knop te draaien kan het slot worden ontgrendeld. (ca. 5 seconden na het koppelen valt de cilinder terug in ruststand en zal de knop ontkoppeld zijn.

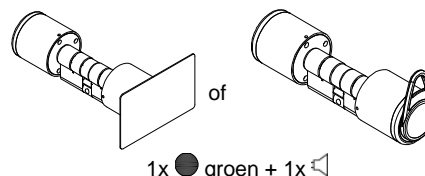

### 6.2 Continue geopend (toggle-functie)

**!let op!** Om deze functie te kunnen gebruiken dient u uw sleutel eerst een „toggle“ functie toe te kennen

#### 6.2.1 Continue geopend (toggle-functie) activeren/annuleren

- Houdt u geautoriseerde sleutel voor de elektronische knop.
- Houdt de kaart er net zolang voor totdat u twee optische/akoestische signalen krijgt, in een tijd van ca. 3 seconden welke aangeven, cilinder continue gekoppeld
- **!let op!** De cilinder is nu continue gekoppeld, dus voor iedereen toegankelijk
- Voor het opheffen van de continue vrijgave herhaald u de

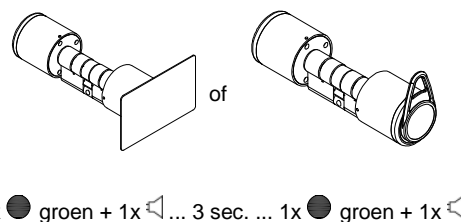

## 7. Batterijen

### 7.1 Batterijmanagement (Batterij „leeg“ signaal)

De ELLSys elektronische knop is uitgevoerd met een batterijmanagement, welke ervoor dient, de gebruiker bij verminderde batterijcapaciteit door optische en akoestische signalen erop te wijzen, dat de Batterijen snel gewisseld moeten worden. Dit proces word in 3 fasen weergegeven.

#### 7.1.1 De 3 fasen van het Batterijmanagement

##### Fase 1

Wanneer er een geautoriseerde sleutel voor de elektronische knop wordt gehouden, wordt er gewoon toegang verleent. Maar de gebruiker wordt met 5x rode signalen (LED) en tegelijk 5 korte akoestische signalen gewaarschuwd.

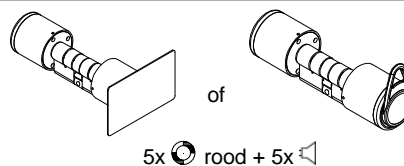

##### Fase 2

Wanneer er een geautoriseerde sleutel voor de elektronische knop wordt gehouden, wordt er pas na 5 seconden toegang verleent. Tijdens die 5 seconde knippert de groene led. Hierna wordt de gebruiker met 5x rode signalen (LED) en tegelijk 5 korte akoestische signalen gewaarschuwd.

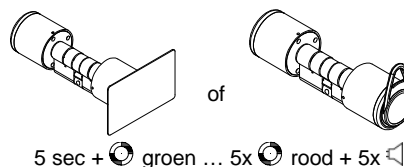

##### Fase 3

Wanneer er een geautoriseerde sleutel voor de elektronische knop wordt gehouden, wordt er geen toegang verleend. De batterijen moeten nu eerst vervangen worden. Dit is nu alleen nog maar mogelijk met behulp van een servicesleutel en een serviceapparaat of met een Batterijwisselkaart.

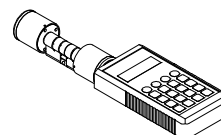

## 7.2 Laag-stroom adapter (CX6774)

Met behulp van de laag-stroom adapter kan de elektronische knop altijd extern van spanning worden voorzien, hierdoor kunnen ondanks lege batterijen alle functies van de cilinder gebruikt worden. Het is belangrijk dat u de adapter op de juiste manier op de contactpunten van de knop plaatst. (A). Wanneer deze juist is geplaatst hoort u een signaal (bij lege batterijen). Wanneer u geen signaal hoort draait u langzaam de adapter heen en weer totdat u wel een signaal hoort. (B).

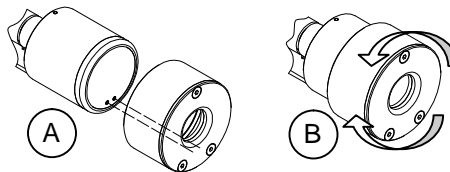

## 7.3 Batterijen wisselen

### 7.3.1 Batterijen wisselen met serviceapparaat (CX6510)

- 1.) Serviceapparaat inschakelen („ON“ ingedrukt houden totdat u een signaal hoort), kies in het menu „Serviceopening \ ELLSys knopmodule \ Batterijwisselen“. (houdt het apparaat bij de hand)
- 2.) Servicesleutel voor de elektronische knop houden. (A) Een optische/akoestisch signaal geeft aan, dat de servicemodus is ingeschakeld (het is aan te raden voor het gebruik de knop te „wekken“ door er aan te draaien). Houdt nu het service apparaat voor de knop en druk op „OK“. (B)
- 3.) De elektronische knop staat nu in de batterij wisselstand de blokkeerstiften zijn „ontgrendeld“.
- 4.) Met het speciale gereedschap kunt u nu de beschermkap van de knop verwijderen door twee pinnetjes voorzichtig in te drukken. (C)
- 5.) Vervissel de batterijen. (D) (let hierbij op + en -)
- 6.) Voer vervolgens stap 1 t/m 3 uit. (stap 1 kan vervallen als het service apparaat nog ingeschakeld is)
- 7.) Druk de blokkeer stiften in en schuif de beschermkap over de knop. Let hierbij op dat de blokkeerstiften op een juiste manier in de uitsparing komen. (E)
- 8.) Volg nu stap 1 tot 3 van punt 7.3.1 om de cilinder uit de service stand te halen. (stap 1 en 2 kunnen vervallen, wanneer het serviceapparaat nog is ingeschakeld) of houdt een geautoriseerde sleutel voor de knop. (F)

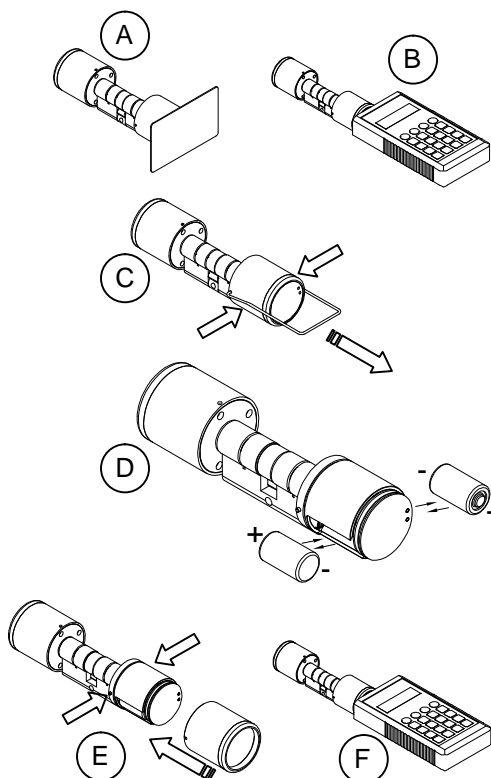

### 7.3.2 Batterijen wisselen met batterijwisselkaart

- 1.) Batterijwisselkaart voor de elektronische knop houden (het is aan te raden voor het gebruik de knop te „wekken“ door er aan te draaien). (A)
- 2.) De elektronische knop staat nu in de batterij wisselstand de blokkeerstiften zijn „ontgrendeld“.
- 3.) Met het speciale gereedschap kunt u nu de beschermkap van de knop verwijderen door twee pinnetjes voorzichtig in te drukken. (B)
- 4.) Vervissel de batterijen. (D) (let hierbij op + en -)
- 5.) Herhaal stap 1 en 2.
- 6.) Druk de blokkeer stiften in en schuif de beschermkap over de knop. Let hierbij op dat de blokkeerstiften op een juiste manier in de uitsparing komen. (D)
- 7.) Om de batterijwisselstand te verlaten, de batterijwisselkaart of een geautoriseerde sleutel voor de knop houden. (E)

